

actief deel:
97S

**STOLPSTEL
(RAAM)DEUR**

standaard
doornmaat 40 mm
doormaten 18 en 33 mm
op aanvraag leverbaar

972S deuren

L	2100	2400	2700	3000
H	1050	1050	1050	1050
A	480	480	480	480
B	1193	1193	1193	1193
C	1500	1800	2100	2100
inkortbaar				
tot	1730	2013	2400	2700

goedgekeurd tot L=2700
bij bestelling vermelden:
deurhoogte in mm



Let op!
Haakschoot onder
slotkast omgekeerd!

fouten en wijzigingen voorbehouden

passief deel:
3 sts sluitkom Habo S560
of S570



Bediening dmv 97S-251SIC
afsluitbare deurespagolet
met krukstift

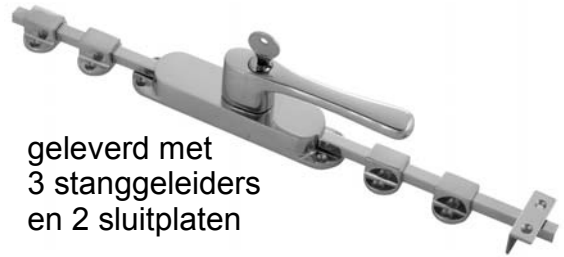

geleverd met
3 stangeleiders
en 2 sluitplaten

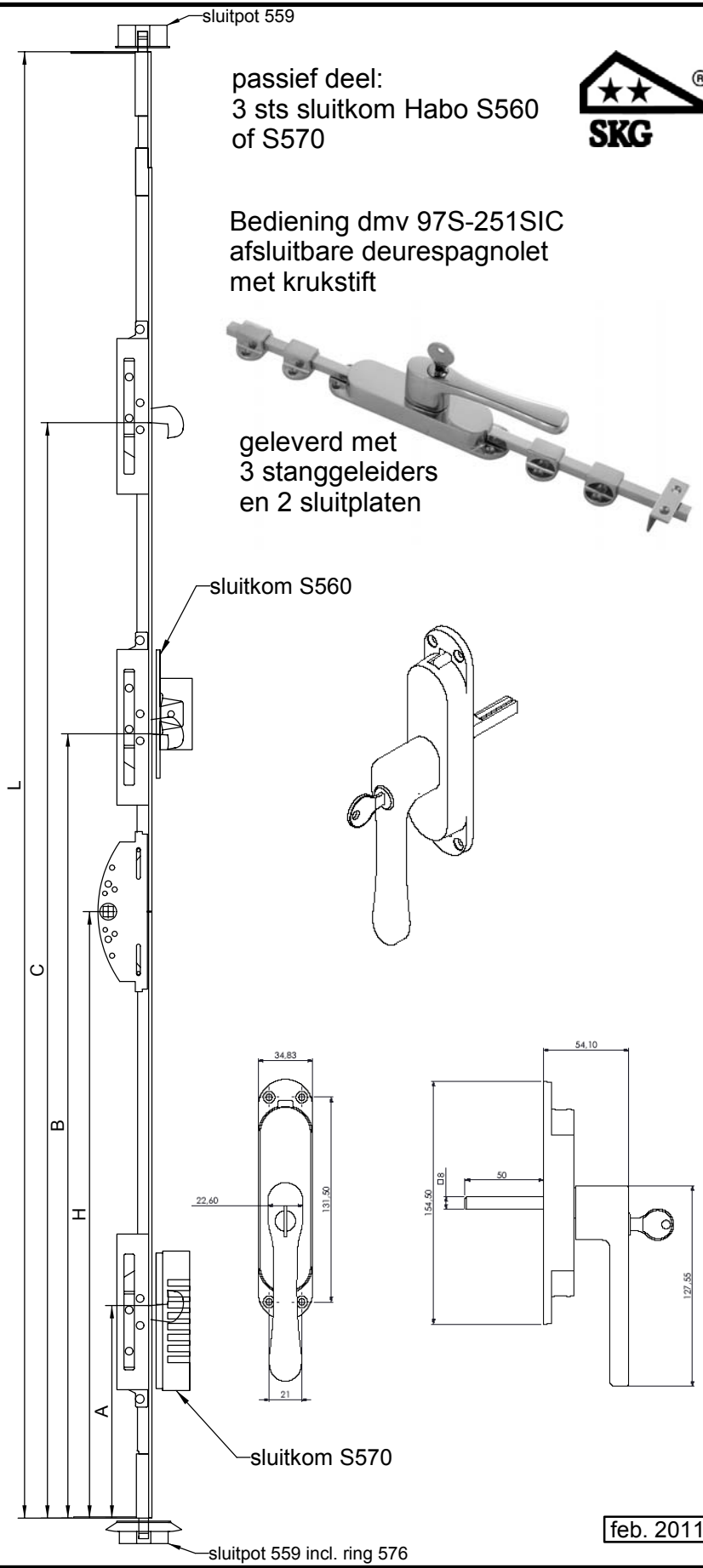

feb. 2011



J.P.M. KOK
HANDELSONDERNEMING

Oostergracht 36
NL-3763 LZ Soest, Holland
Telefoon +31 (0)35 601 24 33
Telefax +31 (0)35 602 57 75
Internet www.jpmmok.nl



inkrozingen habo 97S

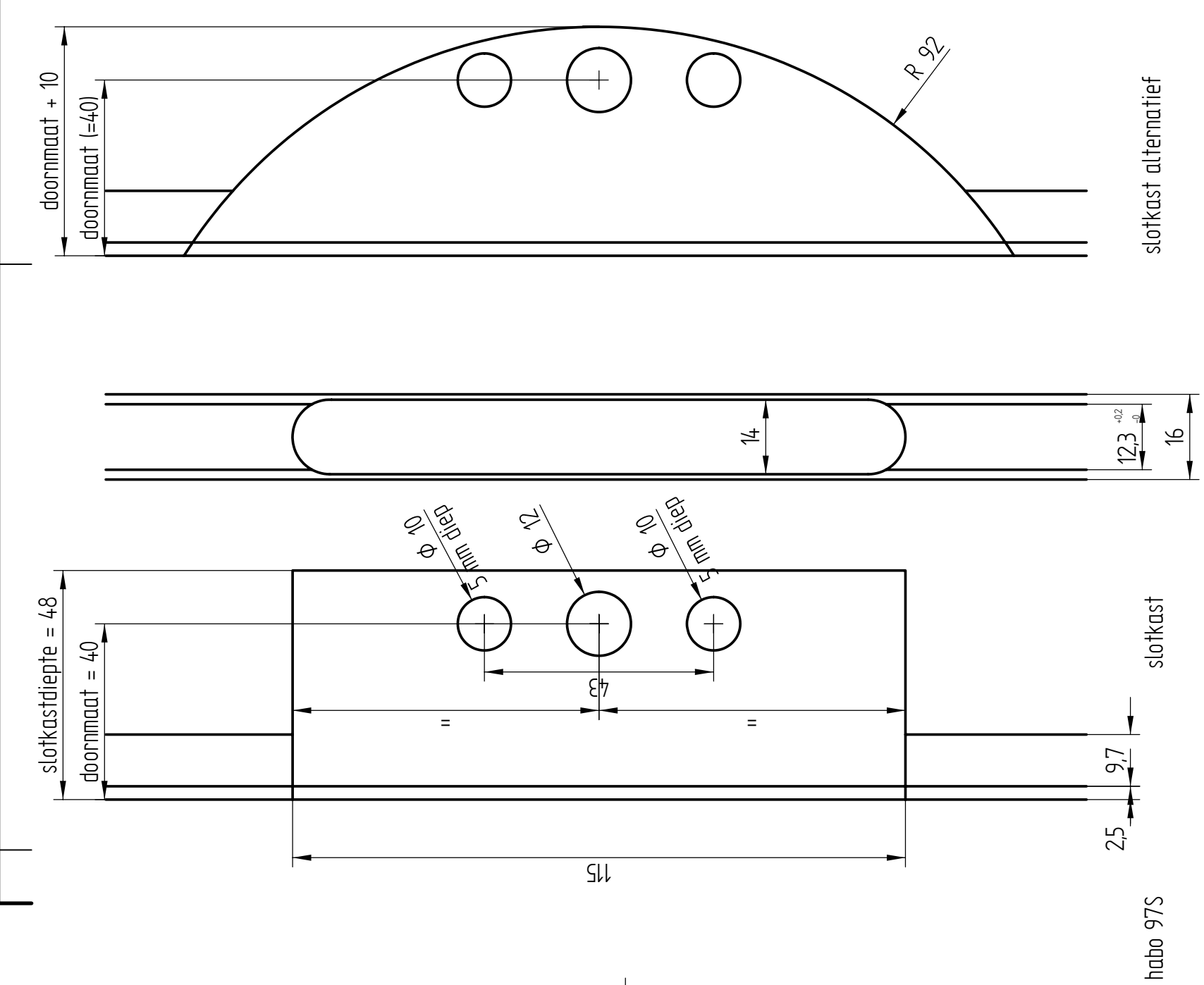

slotkast

habo 97S

slotkast alternatief

fouten en wijzigingen voorbehouden

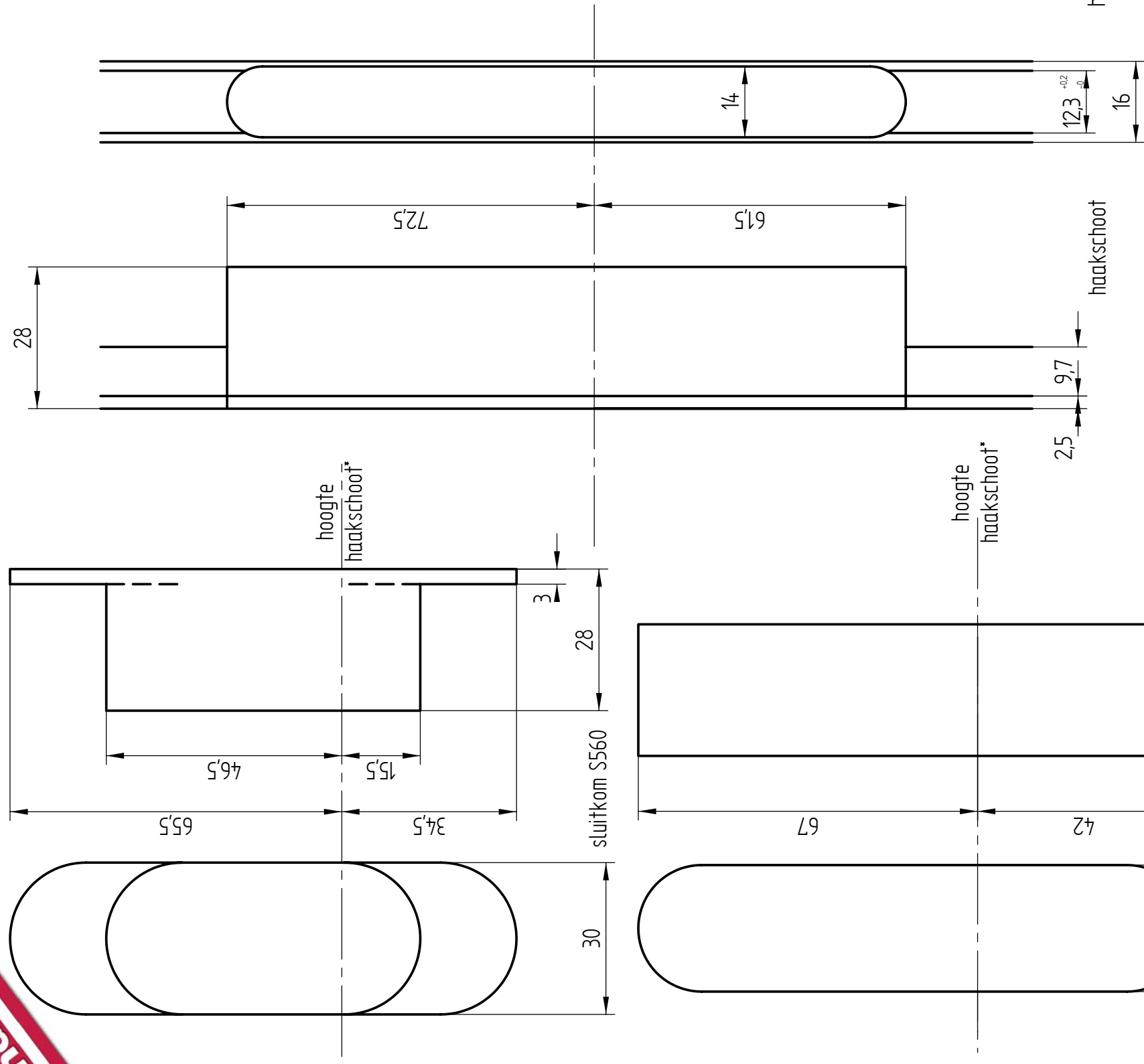

haakschoot

hoogte haakschoot*

hoogte haakschoot*

sluitkom S560

sluitkom S570

feb. 2011

J.P.M. KOK
 HANDELSONDERNEMING
 Oostergracht 36
 NL-3783 LZ Soest, Nederland
 Telefoon +31 (0)35 601 24 33
 Telefax +31 (0)35 652 3773
 Internet www.jpmmk.nl

Let op!
 Haakschoot onder slotkast omgekeerd!

fk



MONTAGE 97S

Maak infrezingen in ramen zoals aangegeven op de tekeningen.
Houtmaat minimaal 54x78 mm.

Actief deel:

Plaats de espagnolet in de groef van het actief deel en bevestig deze met 3x40 mm houtschroeven. Niet te strak: overal waar het beslag aanloopt kunnen problemen ontstaan.

Passief deel:

SLUITKOM S560:

Bevestig de sluitkom met 3 sts. schroeven 4,5x45 mm. De schuine schroef is de belangrijkste! Het merkstreepje in de voorplaat bij de schoot komt recht tegenover het merkstreepje in de sluitkom.

SLUITKOM S570:

Bevestig de sluitkom met schroeven 4x30 mm (4,5x45 voor naaldhout) in de schuine schroefgaten. Leg de stelplaat met de ex-centers op de kom en bevestig deze met schroeven 4x30 mm (4,5x45 voor naaldhout). De stelplaat komt in eerste instantie op het midden van de kom. Het merkstreepje in de voorplaat bij de schoot komt recht tegenover het merkstreepje in de stelplaat. Na montage kan de kom naar believen traploos bijgesteld worden m.b.v. een grote schroevendraaier. **Zorg dat de stelplaat altijd recht op de kom blijft (belangrijk!).**

Plaats sluitpot 559 in boven- en onderdorpel. Gebruik ring 576 bij schuine onderdorpel naar buiten draaiend raam. Als ruimte tussen raam en sluitpot 559 groter is dan 2 mm onder en boven, gebruik dan vulplaatjes om dit op te heffen.

Espagnolet 97S-251SIC wordt gemonteerd met houtschroeven:

- bedieningskruk: 4 sts 3,5 x 20 mm
- per geleiding: 2 sts 3,5 x 25 mm
- sluitplaten onder/boven: 2 sts 3,5 x 35 mm

ALGEMEEN

De aangegeven maten zijn de maten voor het beslag, daarom moeten infrezingen iets ruimer aangehouden worden (denk aan verf)

Het beslag mag niet geschilderd worden, dient schoongehouden te worden en periodiek gesmeerd zodat het niet droogloopt. Gebruik hiervoor zuurvrije olie of vaseline.

WIJZIGINGEN EN FOUTEN IN TEKST EN TEKENINGEN VOORBEHOUDEN

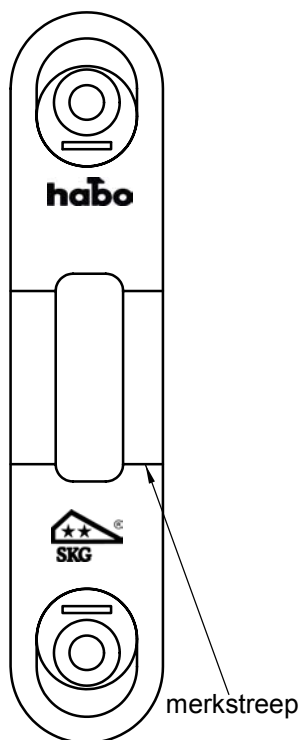
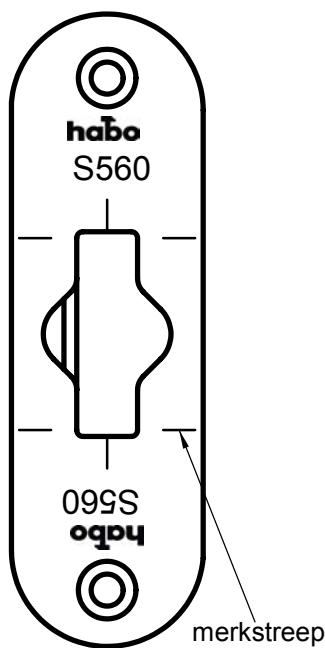

vulplaatje voor 559

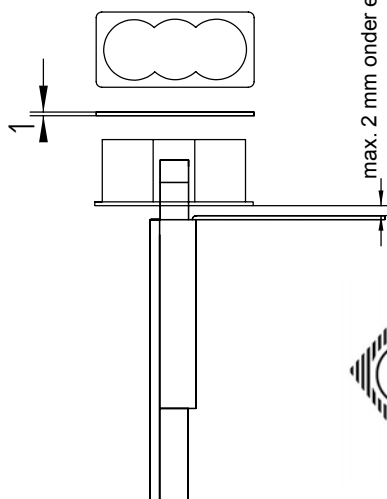

J.P.M. KOK
HANDELSONDERNEMING

Oostergracht 36
NL-3763 LZ Soest, Holland
Telefoon +31 (0)35 601 24 33
Telefax +31 (0)35 602 57 75

Internet www.jpmmkok.nl

feb. 2011